

HKTS 8 Surround Højttalesystem

BRUGSANVISNING



harman/kardon®

Power for the Digital Revolution®

Indhold

- 3 Introduktion
- 4 SUB-TS8 Indstillinger og Tilslutninger
- 6 Højtalerplacering
- 7 Monteringsmuligheder
- 8 Højtalertilslutning
- 8 Tilslutning på Højtalerniveau
- 9 Tilslutning af Dolby Digital, DTS eller anden Digital Surrounddekoder
- 10 Dolby Pro Logic (ikke-digital) - Linieniveau
- 11 Dolby Pro Logic (ikke-digital) - Højtalerniveau
- 12 Betjening
- 12 Niveauregulering
- 12 Andre Basjusteringer
- 13 Fejlsøgning
- 14 Tekniske Specifikationer

Overensstemmelseserklæring



Vi, Harman Consumer Group International
2, Route de Tours
72500 Château-du-Loir,
FRANKRIG

erklærer hermed på eget ansvar at produktet som beskrives i nærværende brugsvejledning overholder følgende tekniske standarder:

EN 61000-6-3:2001
EN 61000-6-1:2001
EN 55013:2001
EN 55020:2002
EN 61000-3-2:2000
EN 61000-3-3:1995+A1:2001
EN 60065:2002

Jurjen Amsterdam
Harman Consumer Group International
01/05

Skrifttyper og Symboler

For at lette forståelsen af denne vejledning, bruges følgende skrifttyper og symboler:

Eksempel - (fed skrift) angiver en funktion eller bagsidetilslutning på SUB-TS8 subwooferen.

EKSEMPEL - (OCR skrift) angiver en funktion eller knapstilling på SUB-TS8 subwooferen.

❶ - (tal i cirkel) angiver en funktion eller tilslutning bagpå SUB-TS8 subwooferen.

Introduktion

Introduktion

Tak fordi du valgte Harman Kardon HKTS 8. Du kan glæde dig til mange års gode lytteoplevelser. HKTS 8 er specielt konstrueret til at formidle både spændingen og slagkraften fra de bedste biografer i din egen stue.

Selv om HKTS 8 er baseret på meget avanceret teknik, er ibrugtagning og betjening meget let. Farvekodede kabler og tilslutninger gør HKTS 8 let at gå i gang med.

For at sikre optimal ydelse, anbefaler vi kraftigt at du læser denne brugsvejledning grundigt, så alle tilslutninger til receiver, preamp/processor eller andre apparater sker korrekt. Hvis du bruger et par minutter på at lære funktionerne at kende, vil du hurtigt kunne udnytte alt hvad HKTS 8 kan præstere.

Spørgsmål vedr. ibrugtagning og betjening af produktet henvises til din Harman Kardon forhandler som er din bedste informationskilde.

Beskrivelse og Funktioner

HKTS 8 er et surround højttalersystem med 7 dele; en 10", 100 Watt basrefleks aktiv subwoofer, 5 identiske 2-vejs satellithøjttalere til venstre/højre kanalerne front og bag og en klangtilpasset, specialiseret centerhøjttaler med to mellemtoneenheder. Fot og vægbeslag til de 5 satellitter samt alle de kabler som skal bruges ved tilslutning til receiver, preamp/processor og forstærker medfølger. Kablerne og højttalerne er alle farvekodede i henhold til CEA standarden. Farvekodning gør korrekt tilslutning let, især når HKTS 8 bruges sammen med en Harman Kardon receiver.

HKTS subwooferen er let at tilslutte til dit anlæg, takket være en særlig subwoofer indgang til brug med udstyr med en specialiseret subwooferforbindelse som bærer det lavfrekvente signal. For tilslutning til en ældre receiver/processor uden subwooferudgang på linieniveau, findes stereo højttalerind- og udgange. Hertil kommer volumenkontrol, lavpas filter og faseomskifter til finjustering af basgængivelsen så den passer til dit rum og til din smag.

Subwooferen kan også indstilles til at tænde automatisk straks når den mærker et lydssignal og slukke selv når du er færdig med at lytte.

Der medfølger fot og vægbeslag til satellithøjttalerne. HTFS 2 gulvstandere til satellitterne kan købes separat hos din Harman Kardon forhandler.

Harman Kardon opfandt hi-fi receiveren for 50 år siden. Med avanceret kredsløbsdesign baseret på gennemprøvet teknik er HKTS 8 den perfekte partner til en Harman Kardon receiver eller andet surroundanlæg.

- **Komplet surround højttalersystem**
- **Højttalerne har magnetisk afskærmning for placering tæt ved TV-skærmen**
- **Fuldt farve kodede kabler og tilslutninger for let installation**
- **Indgange på både linie- og højttalerniveau for kompatibilitet med de fleste anlæg**
- **Subwooferindgang tilbyder overlegen basgængivelse sammen med alle digitale lydssystemer med basstyring eller programmerbare defileltre.**

Included



1 centerhøjttaler

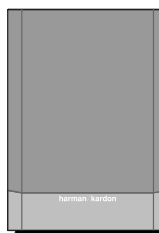

1 aktiv subwoofer

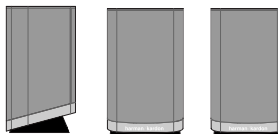

Fem satellitter til venstre/højre front og bag med farvekodede tilslutninger (vises med den medfølgende fot monteret)

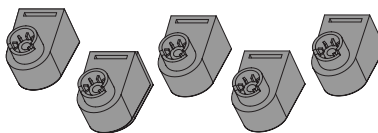

Fem væg-beslag

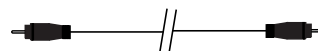

1 phonokabel for tilslutning til subwoofer (lilla)

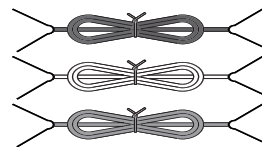

3 styk 6-meter højttalerkabler for tilslutning til front satellitter (rød and hvid) samt til centerhøjttaler (grøn)



3 styk 12-meter højttalerkabler for tilslutning fra receiver til baghøjttalerne (grå, blå og brun)

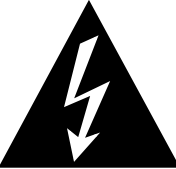

ADVARSEL
RISIKO FOR ELEKTRISK STØD
ÅBEN IKKE APPARATET



BEMÆRK: DER ER INGEN GRUND TIL AT ÅBNE APPARATET. INDE I APPARATET FINDES INGEN BETJENINGSFUNKTIONER. HVIS DET BLIVER NØDVENDIGT AT UDFØRE SERVICE PÅ APPARATET, SKAL DE HENVENDE DEM TIL ET AUTORISERET SERVICEVÆRKSTED



Symbolet i en trekant er beregnet til at advare brugeren om uisolerede strømførende kredsløb inde i apparatet.



Symbolet med et udbråbstegn i en trekant skal advare brugeren om, at der er vigtige forholdsregler med at åbne apparatet i den medfølgende literatur.

ADVARSEL: FOR AT REDUCERE RISIKOEN FOR ELEKTRISK STØD OG UDBRUD AF ILD, MÅ APPARATET IKKE UDSÆTTES FOR VÆSKER OG FUGT.

Subwoofer Indstillinger

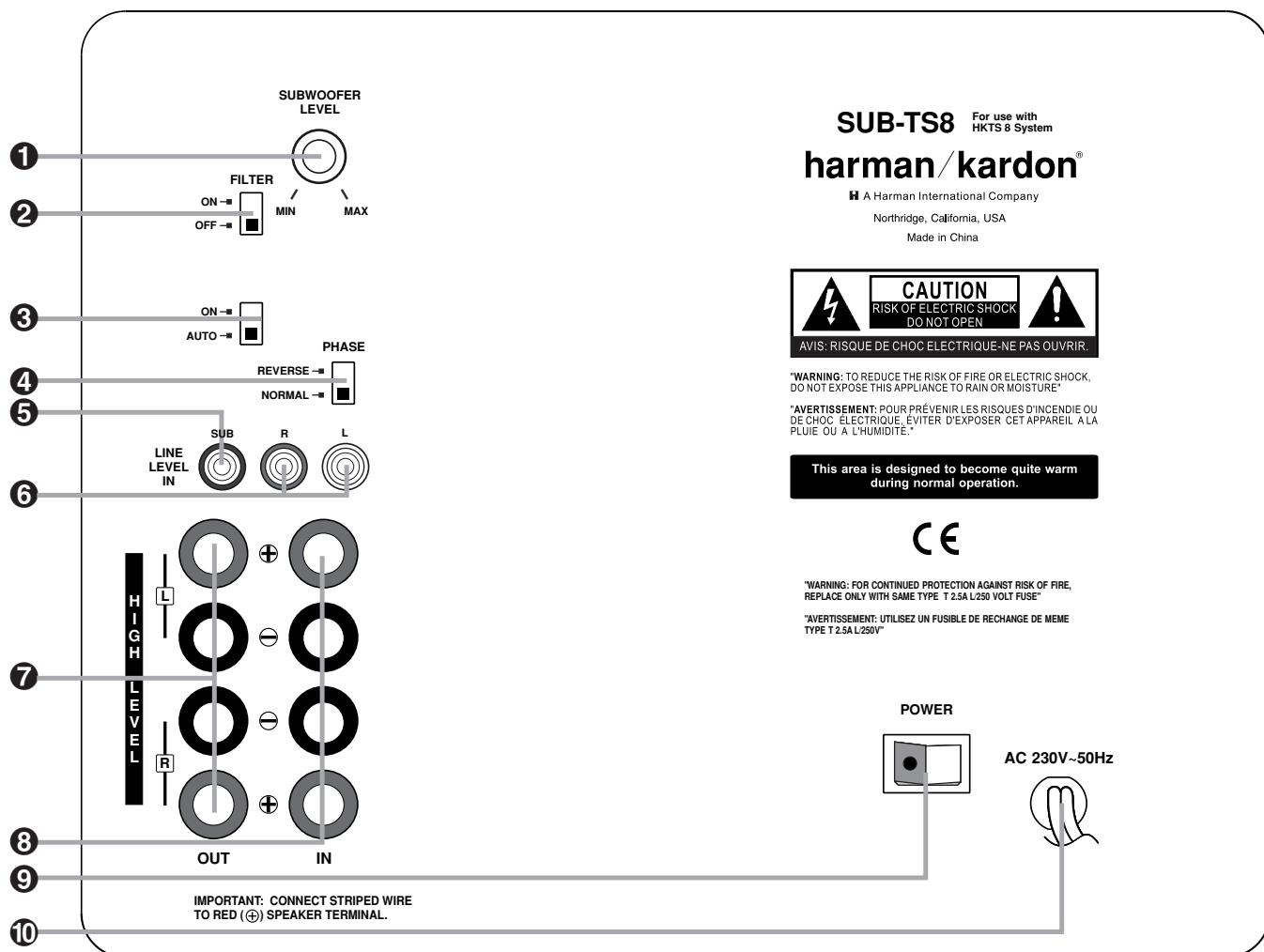

- 1 Subwoofer Level Niveauregulering
- 2 Lavpas Filter
- 3 Music-Sense On/Auto Tænd/Sluk
- 4 Fasevender

- 5 Subwoofer (SUB) Linieindgang
- 6 Fuldtone Linieindgange
- 7 Udgange på Højttalerniveau
- 8 Indgange på højttalerniveau

- 9 Power
- 10 AC Lysnetledning

1 Subwoofer Level Niveauregulering: Skru op eller ned for subwooferen. Drej med uret for at skru op. Drej mod uret for at skru ned.

2 Lavpas Filter: I stillingen **ON** aktiveres delefilter som afskærer lyden over 120 Hz, så SUB-TS kan koncentrere kræfterne om gengivelsen af dybbassen uden forvrængning og uden tab af effektivitet. Bør være aktiveret ved tilslutning via **Højttalerindgangene 8** eller ved brug af **Fuldtone Linieindgangene 6**, hvis ikke receiveren/processorens linieudgange har eget lavpasfilter. Filtret har ingen virkning når **Subindgangen 5** benyttes.

3 Music-Sense On/Auto Tænd/Sluk: I stillingen **AUTO** med **Power 9** tændt, kan SUB-TS tænde automatisk når et signal mærkes. I stillingen **ON**, forbliver SUB-TS tændt, også når der ikke er signal.

En LED på oversiden indikerer om sub'en er tændt eller i Standby når stillingen **ON** er valgt. LED'en lyser blå når der modtages signal. LED'en lyser gult når der ikke modtages signal og SUB-TS er i Standby.

I stillingen **ON**, lyser LED'en altid blå, uanset om der er signal eller ej.

Når der slukkes ved **Power 9**, slukkes LED'en, uanset Music-Sense kontaktsens stilling.

4 Fasevender: Vælg den stilling som får subwooferens membran til at bevæge sig ud og ind i fase med hovedhøjttalerne. Ved brug ude af fase, kan sub'ens basfrekvenser ophæve hinanden og svække dybbassen. Den korrekte indstilling afhænger delvis af højttalernes placering i rummet. I de fleste tilfælde er stillingen **NORMAL** korrekt. Men det gør ingen skade at prøve sig frem og bruge den stilling som giver kraftigste dybbas.

Subwoofer Tilslutninger

5 Subwoofer (SUB) linieindgang: Receiver med digital surround (f.eks. Dolby Digital, DTS) tilsluttes her. Med denne indgang er subwooferens delefilter ikke aktivt, derfor bør indgangen kun anvendes med et lavpasfilteret signal. Med en receiver uden digitale surroundformater, bør **Fuldtone Linieindgange 6** bruges i stedet.

6 Fuldtone Linieindgange: Liniesignal fra subwooferudgange eller forstærkerudgange tilsluttes her. Hvis receiveren ikke har separat subwooferudgang, bruges en Y-adaptor (købes separat), så signalet fra receiveren kan føres både til effektforstærkerindgangene og til subwooferens fuldtone linieindgange. Hvis receiveren kun har en subwooferudgang, kan den tilsluttes valgfrit til enten venstre eller højre linieindgang på SUB-TS uden brug af Y-adaptor.

7 Højtalerudgange: Hvis **Højtalerindgange 8** på SUB-TS anvendes, bør udgangsterminalerne tilsluttes venstre/højre fronthøjtalerne med korrekt polaritet: (+) på S SUB-TS til (+) på højttaleren og (-) på SUB-TS til (-) på højttaleren. Hvis Højtalerindgangene ikke bruges, tilsluttes venstre/højre fronthøjtalerne direkte til receiver eller forstærker.

Se side 9-12 for detaljeret gennemgang af højtalertilslutninger.

8 HøjtalerIndgange: Hvis receiverer/forstærkeren ikke har subwoofer linieudgang, tilsluttes disse terminaler til venstre/højre front højtalerudgangene på receiver/forstærker. Husk at bevare korrekt polaritet: (+) på SUB-TS til (+) på receiver/forstærker og (-) på SUB-TS til (-) på receiver/forstærker.

9 Power: Tryk for at tænde subwooferen. Subwooferen vil enten tænde helt eller gå i Standby, afhængig af indstillingen af **Music-Sense tænd/sluk 3**.

10 AC Lysnetledning: Tilsluttes aktiv stik-kontakt uden afbryder for korrekt funktion. Subwooferen bør aldrig tilsluttes de strømudtag som findes på visse apparater.

Højtalerplacering

Farvekoder

HKTS 8 benytter farvekoder for kanalerne som foreskrevet af Consumer Electronics Association for at gøre opsætning mere overskuelig. De medfølgende farvemærkater kan påsættes ved højtalerterminalerne i henhold til nedenstående skema. De fem satellitter kan bruges til alle placeringer efter eget valg. Centerhøjtaler og subwoofer er allerede mærket med farvekoder.

Højtaler Placering	Farve på mærkat (eller Terminal) og Kabel
Venstre Front	Hvid
Højre Front	Rød
Center	Grøn
Venstre Surround	Blå
Højre Surround	Grå
Subwoofer (LFE)	Lilla
Center Surround	Brun

Fronthøjtalere

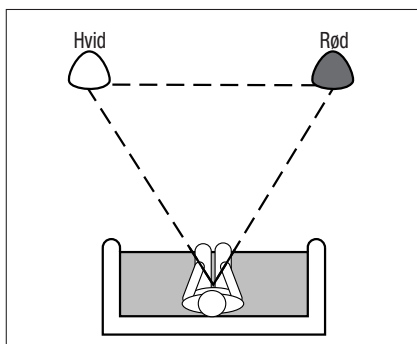

Fronthøjtalerne bør placeres lige så langt fra hinanden som de står fra lyttepladsen. De bør placeres i samme højde som lytternes ører, eller vinkles mod lytternes ører.

Centerhøjtaler

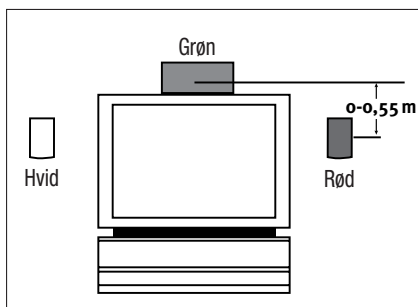

Centerhøjtaleren bør placeres lidt længere tilbage end venstre/højre fronthøjtalerne og aldrig mere end 60 cm højere eller lavere end fronthøjtalerens diskantenheder. Det kan være praktisk at placere centerhøjtaleren ovenpå TV'et som vist i tegningen.

Subwoofer

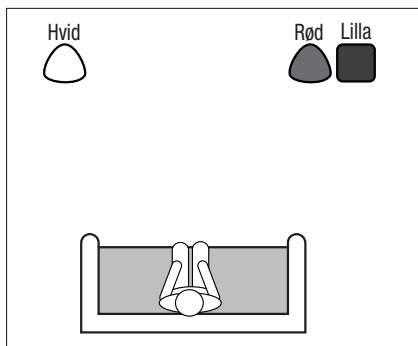

Bassen fra subwoofer er svær at retningsbestemme, så subwooferen kan placeres det mest praktiske sted. Men for bedst bas anbefales placering i et hjørne ved samme væg som fronthøjtalerne. Prøv forskellige placeringer ved at stille subwooferen på lyttepladsen og gå rundt i lokalet indtil du hører den bedste bas. Subwooferen placeres på det sted.

Surroundhøjtalere

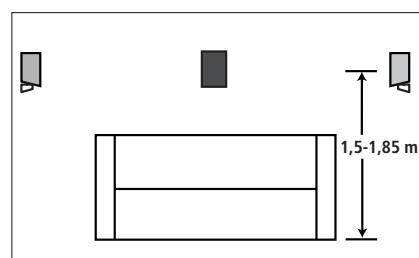
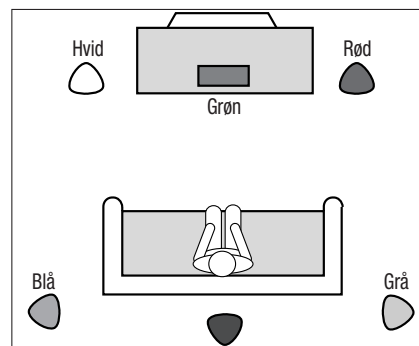

De to surroundhøjtalere bør placeres ud til siderne lidt bag lyttepladsen. De skal helst sigte direkte mod hinanden og være i højde med lytternes ører. Hvis dette ikke er muligt, kan de placeres på væg bag lyttepladsen og pege fremad. Center surround højtaleren placeres på bagvæggen. Surroundhøjtalerne må ikke høres som selvstændige lyd-kilder. Prøv forskellige placeringer indtil du oplever en diffus, rumlig lyd som understøtter hovedsignalet fra fronthøjtalerne.

Satellit- og Surroundhøjtalere

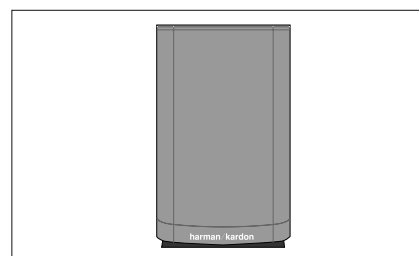

Satellithøjtalerne kan placeres på hylde.

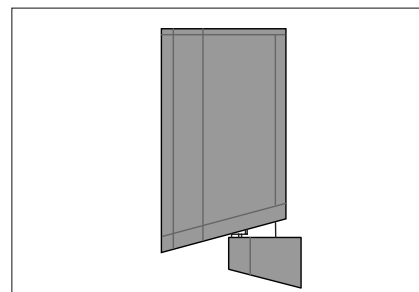

De kan vægmonteres med medfølgende beslag.

Monteringsmuligheder

Vægmontering

Skruen som fæstner den sorte fod til bunden af højttaleren fjernes. Fod og skrue opbevares et sikkert sted til eventuel senere brug.

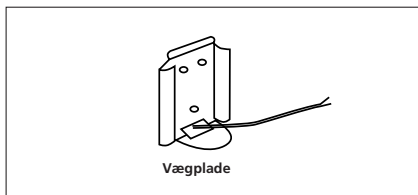
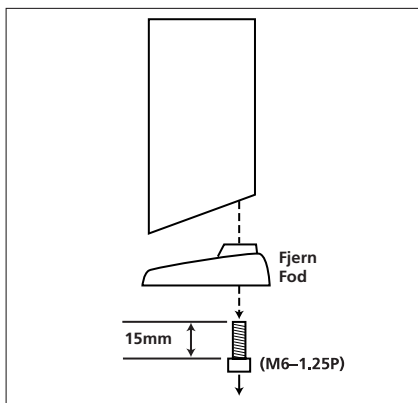

Vægpladen monteres på væggen et passende sted.

Hvis det er muligt, placeres højttalerne så monteringsskrue (købes separat, vælg en passende størrelse og type) fæstner i træ. Hvis det ikke er muligt, benyt rawplugs og skrue som kan bære mindst 12 kg. **Det er brugerens ansvar at vælge og anvende kun vel-egnede monteringsdele for korrekt og sikker vægmontering af højttalerne.**

I henhold til vejledningen om kabeltilslutning på side 8-11, føres højttalerkabel gennem åbningen i bunden af vægpladen og dernæst gennem bagsiden af selve beslaget som vist i tegningen.

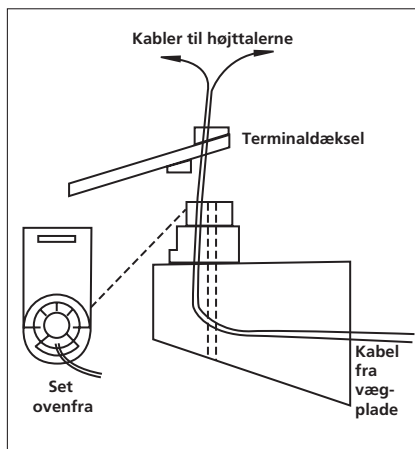

Beslaget har to åbninger på oversiden: et rundt hul til skruen og en buet åbning foran hullet. Højttalerkabel føres gennem den buetformede åbning, ikke gennem skruetullet.

Sådan fæstnes beslaget til vægpladen: Den aflange åbning på oversiden af beslaget sættes ned over vægpladens overkant. Beslaget skubbes helt på plads.

Højttalerkabel føres gennem den runde åbning i terminaldækslet og kablet tilsluttes terminalerne i bunden af højttaleren. Husk at overholde korrekt polaritet (se side 8).

Terminaldækslet placeres over åbningen i højttalerens bund, så dækslet ligger plant med højttaleren og dækker terminalerne. Gevindhullet skal være tilgængeligt gennem den runde åbning. Beslaget passer i den runde åbning i terminaldækslet.

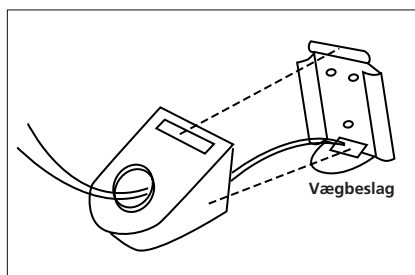

Den medfølgende skrue føres op gennem bunden af beslaget og terminaldækslet og skrues ind i gevindhullet i bunden af højttaleren. Skruen strammes godt, men ikke så meget at beslaget ikke kan drejes fra side til side.

Det er meningen at den vægmonterede højttaler skal kunne drejes fra side til side, men den kan IKKE vippe frem eller tilbage. Forsøg på at vippe højttaleren i det lodrette plan kan beskadige beslaget og/eller væggen. Sådanne skader dækkes ikke af højttalerens garanti.

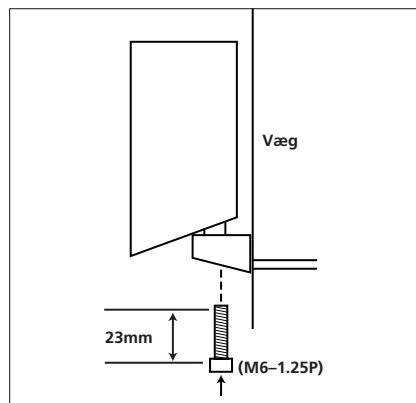

Højtalertilslutning

Tilslutning på Højtalerniveau

VIGTIG NOTE: Før kabel tilsluttes, skal receiver/forstærkeren være slukket, helst med stikket trukket ud. SUB-TS subwooferen bør ikke forbindes til lysnet før alle kabelforbindelser er korrekte og gennemkontrolleret.

Højtalere og receiver/forstærkere har tilsvarende plus (+) og minus (-) terminaler. Harman Kardon produkter og de fleste mærker benytter røde plus-terminaler og sorte minus-terminaler.

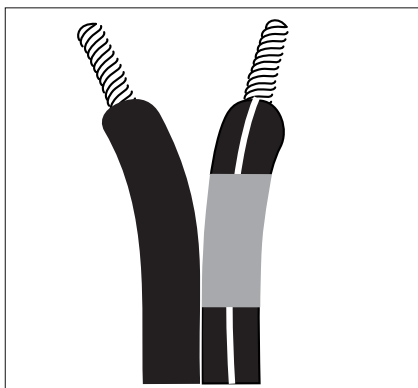

Nyere Harman Kardon surroundprodukter overholder CEA standarden og bruger derfor særlige farvekoder til at angive højttalerens position i et surroundanlæg: f.eks. blå for venstre bagkanal. Selv om HKTS systemet har røde og sorte terminaler til at angive henholdsvis plus og minus, så er højttalerkablet for hver kanal farvekodet på plus-ledningen i begge ender og der medfølger tilsvarende farvemærkater til at sætte på de fem satellithøjtalere, svarende til den placering højttaleren skal have (se skema på side 6.) Centerhøjtaleren har en grøn plus-terminal og subwooferen har en lilla SUB indgangsbøsning. Farvekoderne skal gøre det lettere at holde rede på at højttalerne er tilsluttet de korrekte kanaler på din receiver/forstærker.

Højtalerkablets plus-ledning angives med en stribe og har farvet bånd svarende til en højttalerplacering. Det er vigtigt at alle højttalere tilsluttes identiske og med korrekt fase: plus på højttaleren til plus på forstærkeren og minus på højttaleren til minus på forstærkeren. Tilslutning "ude af fase" giver tynd lyd, svækket bas og forringet stereoperspektiv.

Med flerkanals surroundsystemer er det vigtigt at alle højttalere tilsluttes ens og korrekt, hvis man vil opnå den fulde præcision og surround-virkning.

Sådan tilsluttes de medfølgende højttalerkabler til terminalerne i bunden af satellit og center højttalerne: Terminalens røde eller sorte kant holdes nede, ledningen føres ind i hullet. Giv slip på terminalen og på ledningen. Træk forsigtigt i ledningerne for at kontrollere at de er helt på plads.

For det bedste resultat anbefales tilslutning af subwoofer med enten **Subwoofer Linieindgang 5** eller **Fuldtoner Linieindgangene 6**. Hvis ingen af disse tilslutninger kan lade sig gøre, bruges subwooferens højttalerterminaler. Terminalskruen løsnes indtil hullet i midterpinden ses. Den afisolerede kabelende føres gennem hullet og der strammes til.

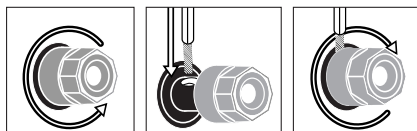

Højttalertilslutning

Tilslutning af Dolby Digital, DTS® eller anden digital surround-dekoder

Brug denne tilslutning med Dolby Digital, DTS® eller anden digital surround-dekoder:

Subwooferens indgang mærket SUB tilsluttes LFE eller subwooferudgang på receiver/forstærker.

De andre højttalere tilsluttes de tilsvarende terminaler på receiver/forstærker.

Surrounddekoderen skal være indstillet på "Subwoofer On".

Front venstre/center/højre og begge surround-højttalere bør alle indstilles som "Small."

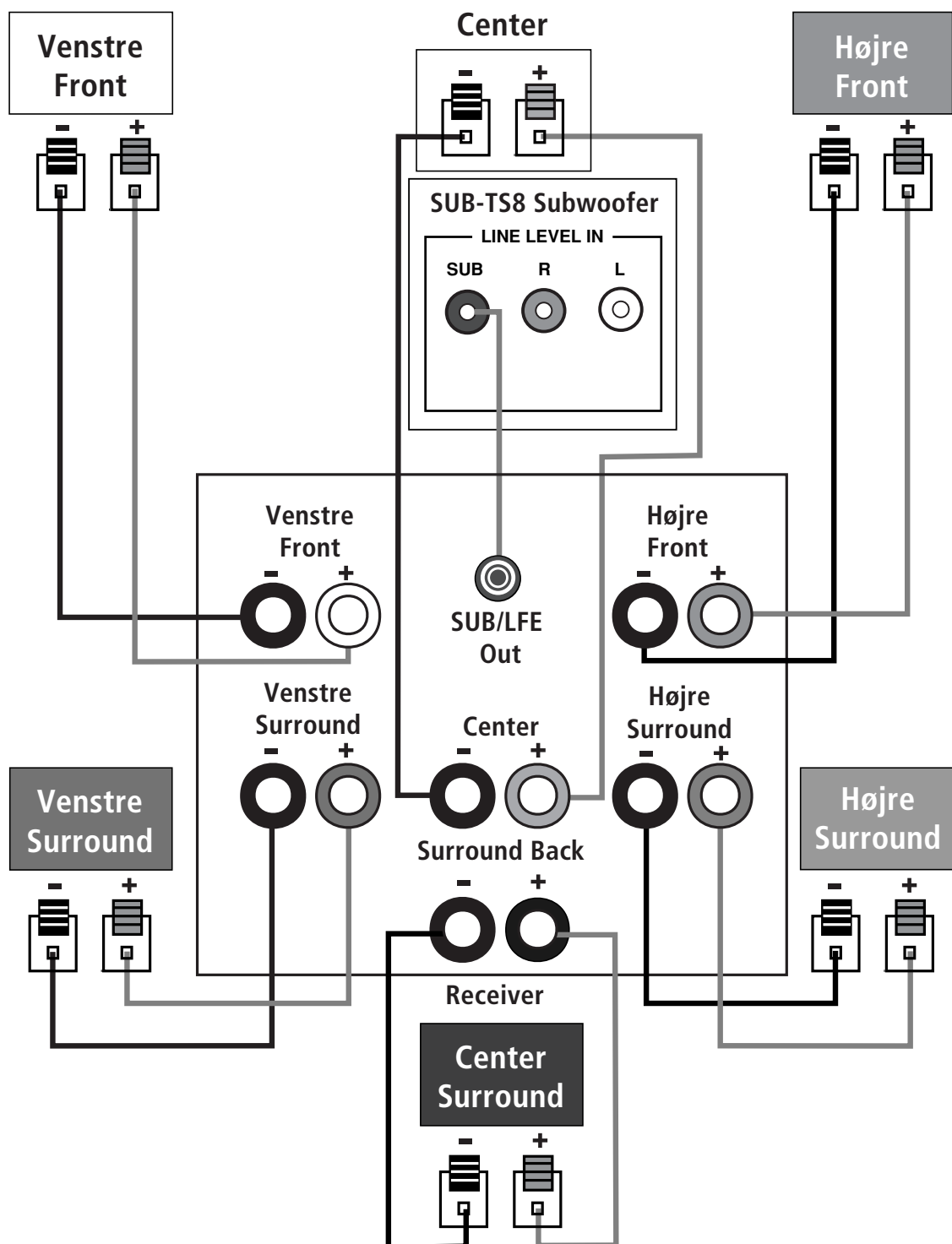

Højttalertilslutning

Dolby Pro Logic (ikke-Digital) - Linieniveau

Brug denne tilslutning med Dolby Pro Logic surround (anlæg uden Dolby Digital, DTS® eller anden digital surroundfunktion), hvis receiver/dekoderen har subwooferudgang eller preamp out på linieniveau med volumenregulering: Signalkabel med phonostik tilsluttes fra subwooferudgang på receiver eller forstærker til enten venstre eller højre linieindgang på subwooferen.

Venstre/højre linieindgangene på subwooferen bruges hvis din receiver/processor har venstre/højre linieudgange. I dette tilfælde skal du anskaffe et ekstra phonokabel.

Hvis receiveren har linieudgange (Pre Out), men ikke separat subwooferudgang, skal du bruge Y-adaptor (købes separat), så receiverens linieudgange kan tilsluttes både receiverens effektforstærkerindgange og subwoofereffektforstærkerindgang.

VIGTIGT: Brug ikke **Subindgang 5** på subwooferen med en Dolby Pro Logic processor.

Hvis receiver/processor har indbygget lavpas filter til subwooferudgangen, kan du bruge **Subindgang 5**, så subwoofereffektfilter ikke benyttes.

De øvrige højttalere tilsluttes de tilsvarende højttalerudgange på receiver/forstærkeren.

"Subwoofer On" skal være valgt i forbindelse med opsætning. Front venstre/center/højre og begge surroundhøjttalere bør alle indstilles som "Small."

Når alle tilslutninger er på plads, tilsluttes subwooferen til lysnet.

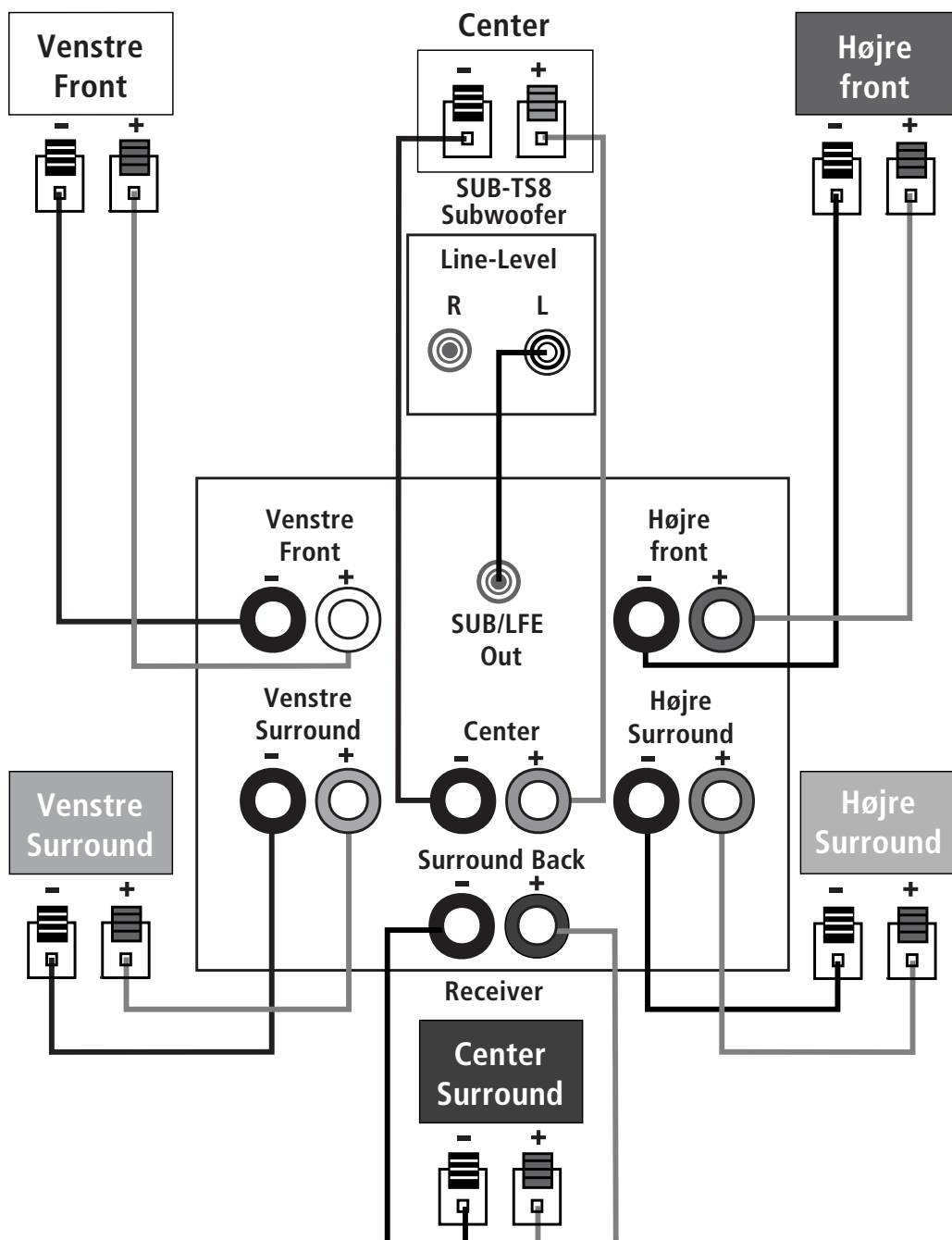

Højttalertilslutning

Dolby Pro Logic (ikke-Digital) - Højttalerniveau

Brug denne tilslutning for Dolby Pro Logic surround (ved anlæg uden Dolby Digital, DTS® eller anden digital surroundfunktion), hvis receiver/dekoderen ikke har subwooferudgang eller preamp out på linieniveau med volumenregulering:

Venstre/højre fronterterminalerne fra receiver/forstærker tilsluttes venstre/højre terminalerne på subwooferen mærket "High Level In". Terminalerne mærket venstre/højre "High Level Out" på subwooferen tilsluttes tilsvarende terminaler bag på venstre/højre fronthøjttalerne.

Center og venstre/højre surroundterminalerne fra receiver/forstærker tilsluttes tilsvarende terminaler bag på center og venstre/højre surroundhøjttalerne.

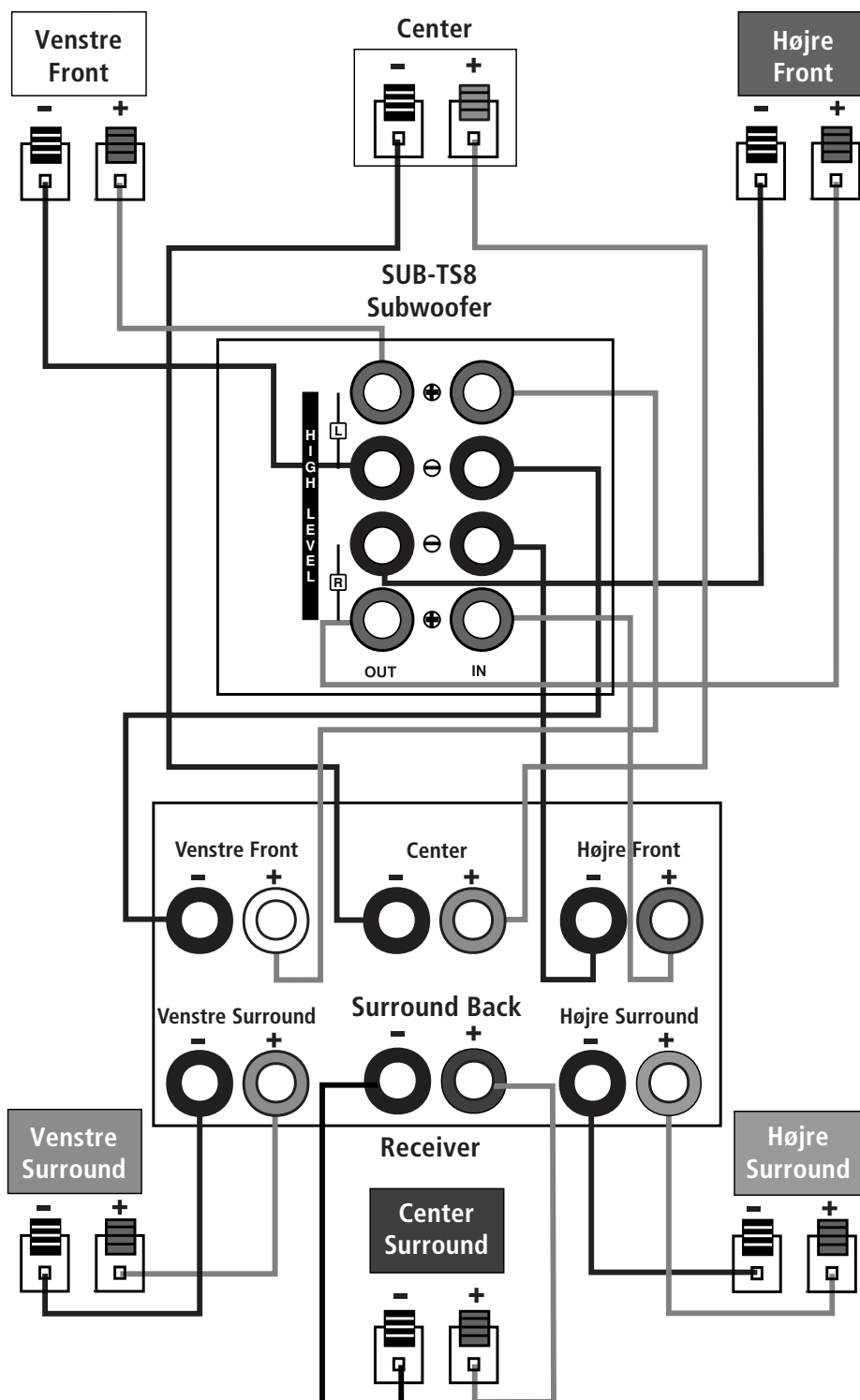

Betjening

Tænd for **Power** ⑨ for at benytte subwooferen. Hvis Music Sense tænd/sluk ④ er i stillingen "A U T O," tænder subwooferen automatisk hvis der er signal eller går i standby, hvis der ikke er signal. Når der ikke spilles, er subwooferen i standby og LED'en på oversiden lyser gult. Når subwooferen mærker et signal, tænder den automatisk og LED'en lyser blå. Subwooferen går automatisk i Standby efter ca. 20 minutter uden signal.

Når **Music Sense** ④ er i stillingen "On", forbliver subwooferen tændt uanset om der er signal eller ej og LED'en lyser blå.

Hvis subwooferen ikke skal bruges i længere tid, bør man slukke ved **Power** ⑨.

Niveauregulering

Niveauet justeres med **Subwoofer Level** ① som vist her.

Drej med uret for at skrue op for subwooferen. Drej mod uret for at skrue ned.

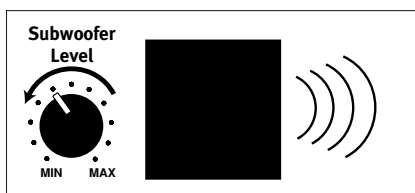

Andre basjusteringer

Udover niveaureguleringen som lige er beskrevet, er SUB-TS udstyret med **Fasevender** ④ og **Filter** ② som kan tilpasse bassen til dit rum og din smag.

I de fleste tilfælde bør **Fasevender** ④ stå i stillingen **N O R M A L**.

Hvis du oplever at subwooferen spiller ude af fase med de øvrige højttalere (bassen er svækket), prøv stillingen **R E V E R S E**. Det kan aldrig skade og du kan altid vende tilbage til stillingen **N O R M A L**, hvis det foretrækkes. Når du om-møblerer i rummet eller flytte højttalerne, er det hver gang en god ide at checke om fasen stadig er optimal ved at eksperimentere med denne kontakt.

Filter ② afskærer de høje frekvenser, så subwooferen kun gengiver de dybe frekvenser som den er skabt til.

Det øger subwoofereffektivitet og sikrer bedre baslyd uden forvrængning som kunne opstå, hvis den forsøgte at gengive højere frekvenser. Denne omskifter bør normalt være i stillingen **O N**, dog **I K K E** i følgende tilfælde:

1. Hvis **Subindgang** ⑤ bruges, (så har omskifteren ingen virkning).
2. Hvis **Højttalerindgange** ⑧ eller **Fuldtone Linieindgange** ⑥ bruges og der er delefilter i din receiver/processor.

I disse to tilfælde, bruges stillingen **O F F**.

Fejlsøgning

Hvis der ikke er lyd overhovedet, bør følgende kontrolleres:

- Er din forstærker/receiver tændt og indstillet på en lydkilde der spiller?
- Er subwooferen tilsluttet lysnet med **Power-knappen**  i stillingen "ON"?
- Er alle kabelforbindelser korrekte og hele uden kortslutninger, knæk eller afbrydelser?
- Betjener du din receiver/forstærker korrekt?

Hvis der er een højttaler der ikke spiller, bør følgende kontrolleres:

- Står Balance-knappen på receiveren/forstærkeren i midterstilling?
- Er alle kabelforbindelser korrekte og hele uden kortslutninger, knæk eller afbrydelser?
- Ved Dolby Digital eller DTS[®], er den pågældende højttaler valgt i receiver/forstærkerens systemopsætning?

Hvis der ikke er lyd fra centerhøjttaleren, bør følgende kontrolleres:

- Er alle kabelforbindelser korrekte og hele uden kortslutninger, knæk eller afbrydelser?
- Ved Dolby Pro Logic, er center valgt som "Phantom"?
- Ved Dolby Digital eller DTS[®], er centerhøjttaler valgt i receiver/forstærkerens systemopsætning?

Hvis systemet spiller ved lavt niveau, men slukker når du skruer op, bør følgende kontrolleres:

- Er alle kabelforbindelser korrekte og hele uden kortslutninger, knæk eller afbrydelser?
- Hvis der bruges mere end eet par hovedhøjttalere, er receiveren/forstærkeren beregnet til at klare den lave impedans?

Hvis der er for lidt bas, bør følgende kontrolleres:

- Er + og – på alle højttalere korrekt tilsluttet?
- Er subwooferen tilsluttet lysnet og tændt?
- Ved Dolby Digital eller DTS[®], er subwoofer/LFE valgt i receiver/forstærkerens systemopsætning?

Hvis surroundhøjttalerne ikke spiller, bør følgende kontrolleres:

- Er alle kabelforbindelser korrekte og hele uden kortslutninger, knæk eller afbrydelser?
- Betjener du din receiver/forstærker og især dens surroundfunktioner korrekt?
- Er filmen/TV-udsendelsen kodet i Dolby Surround?
Hvis det ikke er tilfældet, prøv andre surroundfunktioner.
- Ved Dolby Digital eller DTS[®], er surroundhøjttalere valgt i receiver/forstærkerens systemopsætning?
- Er det ønskede Dolby Digital eller DTS[®] surroundformat til stede på DVD'en?
Er det ønskede Dolby Digital eller DTS[®] surroundformat korrekt indstillet i DVD-spillerens opsætningsmenu og i DVD-pladens menu?

Tekniske Specifikationer

HKTS 8 System

Frekvensgang
35 Hz – 20 kHz (-6dB)

SAT-TS8 Satellit

Anbefalet forstærkereffekt
10 – 80 Watt

Impedans
8 Ohm nominel

Følsomhed
86 dB v. 1 Watt/1 meter

Diskantenhed
1 styk 1/2" dome, magnetisk afskærmet

Mellemtoneenhed
1 styk 3", magnetisk afskærmet

Mål (H x B x D)
167 x 100 x 92 mm

Vægt
0,6 kg

CEN-TS8 Center

Anbefalet forstærkereffekt
10 – 80 Watt

Impedans
8 Ohm nominel

Følsomhed
86 dB v. 1 Watt/1 meter

Diskantenhed
1 styk 3/4" dome, magnetisk afskærmet

Mellemtoneenhed
2 styk 3", magnetisk afskærmet

Mål (H x B x D)
102 x 241 x 92 mm

Vægt
1 kg

SUB-TS8 Subwoofer

Indbygget forstærker
100 Watt RMS

Basenhed
10", bas-refleks kabinet

Mål (H x B x D)
479 x 340 x 340 mm

Vægt
15 kg

Ret til ændringer forbeholdes.

Harman Kardon og Power for the Digital Revolution er registrerede varemærker som tilhører Harman International Industries, Incorporated.

* Varemærker tilhører Dolby Laboratories

DTS er et registreret varemærk som tilhører Digital Theater Systems, Inc.

harman/kardon

H A Harman International Company
250 Crossways Park Drive, Woodbury, New York 11797
www.harmankardon.com
Harman Consumer Group International
2, Route de Tours, 72500 Château-du-Loir, France
© 2005 Harman Kardon, Incorporated
Part no.: 406-000-05150